

# íma

MANUAL DE INSTRUCCIONES

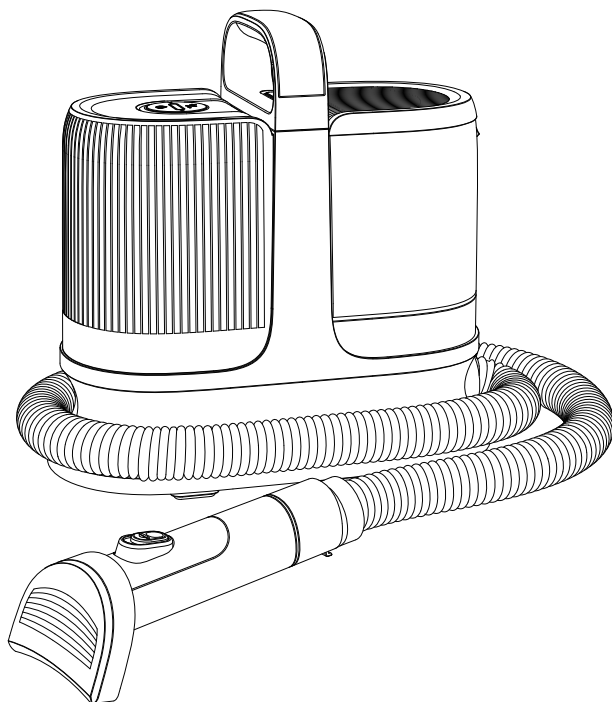

## **KIT DE ASEO Y ASPIRADO 6 EN 1 PARA MASCOTAS**

Lea este manual atentamente antes de usar el aparato y guarde para futuras consultas



# ÍNDICE

Guía de seguridad .....	02
Qué hay en la caja .....	04
Instrucciones de uso .....	05
Cuidado y mantenimiento .....	08
Almacenamiento/extracción de la manguera .....	11
Almacenamiento del cable de alimentación/ información del producto .....	12

**Por favor, lea atentamente este manual en su totalidad antes de utilizar el aparato y consérvelo para futuras consultas.**

## **IMPORTANTES INSTRUCCIONES DE SEGURIDAD**

### **LEA TODAS LAS INSTRUCCIONES**

- Este producto es solo para uso doméstico, no para uso comercial o industrial, ni para lugares al aire libre o húmedos.
- Nunca permita que los niños usen este producto solos.
- Úselo en un entorno seguro y bajo las instrucciones y supervisión de una persona que entienda el uso seguro del producto y sus riesgos. Bajo estas circunstancias, nunca deje que los niños lo usen.
- Preste mucha atención cuando lo use cerca de niños y mascotas. Además, tenga cuidado de que los niños y las mascotas no jueguen con este producto.
- No toque el enchufe ni el producto con las manos mojadas. No aspire humedad ni líquidos.
- No use este producto si el cable o el enchufe de alimentación están dañados.
- En caso de mal funcionamiento, daño o si se sumerge en líquido, asegúrese de contactar al servicio de atención al cliente.
- No desmonte el producto. Un método de montaje incorrecto puede causar una descarga eléctrica o un incendio. Contacte al servicio de atención al cliente si necesita una reparación.
- No aspire líquidos inflamables o combustibles como la gasolina. No lo use en un entorno con gas inflamable o combustible.
- No tire del cable de alimentación ni ponga objetos pesados sobre la máquina. No presione los cables con una puerta cerrada.
- No aspire nada que esté en llamas, humeando o a alta temperatura, como cigarrillos, fósforos o hollín caliente. No bloquee la abertura para su uso.
- Desenchufe la máquina antes de realizar cualquier mantenimiento.
- No lo use ni lo guarde en lugares húmedos, como al aire libre o en el baño.
- No use productos con fragancias como filtros. Dichos productos químicos pueden ser una de las causas de incendio.
- Úselo solo con el voltaje especificado. Puede encontrar el voltaje especificado en la parte inferior de su máquina.
- Úselo solo en mascotas secas, ya que de lo contrario podría causar un mal funcionamiento del motor.

# GUÍA DE SEGURIDAD

## PRECAUCIONES

- No opere ni desenchufe el cable de alimentación con las manos mojadas. Para evitar un mal funcionamiento y una descarga eléctrica, esto está absolutamente prohibido.
- No aspire humo u otras cosas altamente inflamables.
- No lo use en lugares con líquidos inflamables o combustibles. Puede causar un incendio o una explosión.
- Es posible que haya un olor peculiar la primera vez que se usa. Este olor no causará efectos adversos en el cuerpo y desaparecerá después de un tiempo. Esperamos su comprensión. Sin embargo, si el olor a quemado persiste, deje de usarlo de inmediato.
- Mantenga el depósito de polvo y el filtro secos y limpios. Si se usan sucios, pueden ser la causa de un mal funcionamiento.
- Cuando realice el mantenimiento, asegúrese de desenchufar el cable de alimentación antes de continuar. Si la máquina está encendida durante el mantenimiento, existe riesgo de descarga eléctrica o lesiones.
- La máquina se apaga sola cuando la temperatura sube de forma anormal. Si se produce un calentamiento anormal del motor, la operación se detendrá de inmediato. Si la abertura de succión está bloqueada, la operación se detendrá de inmediato. Para reiniciarla, saque el depósito de polvo, confirme que la parte de succión y el filtro estén limpios, y luego enciéndala después de 30 minutos.
- Asegúrese de usar cada filtro en el estado instalado. Si la máquina se enciende con el filtro quitado, el motor podría dañarse.
- Tenga cuidado al usar el producto para evitar lesiones. Por motivos de funcionalidad, algunos de los accesorios pueden incluir cuchillas o bordes afilados. Tenga cuidado al usarlos.

## IDENTIFICACIÓN DE LAS PARTES

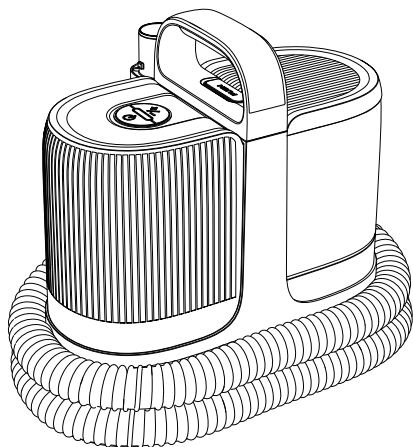

Aspiradora



Boquilla



Filtro HEPA



Cubierta para el viento



Cepillo de limpieza



Filtro de esponja



Herramienta para quitar el pelo muerto



Cepillo Alisador



Removedora de pelo de mascota



Cortadora Eléctrica



3mm



6mm



9mm



12mm

4 peines de corte

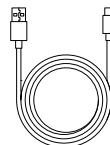

Cable de carga USB Tipo-C

## ANTES DEL PRIMER USO

### INSTALACIÓN DE DEPÓSITO DE POLVO

Ponga el depósito de polvo en la dirección de la flecha.

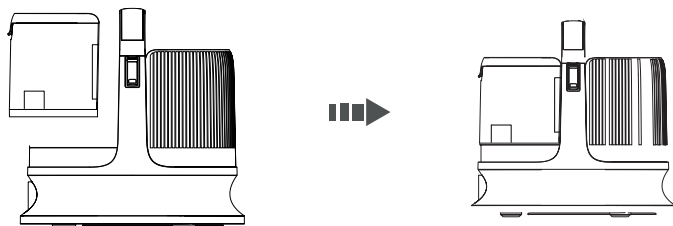

- Conecte el accesorio a la aspiradora a través de la manguera.
- Cuando use los accesorios, preste atención a los bordes para evitar rasguños en las manos.

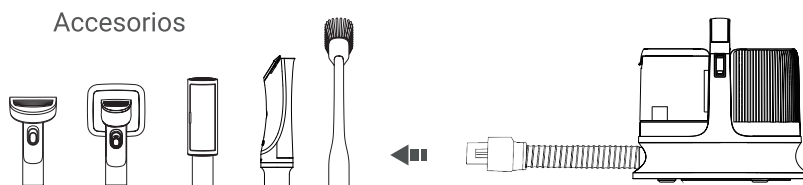

### USO DE LA CORTADORA ELÉCTRICA

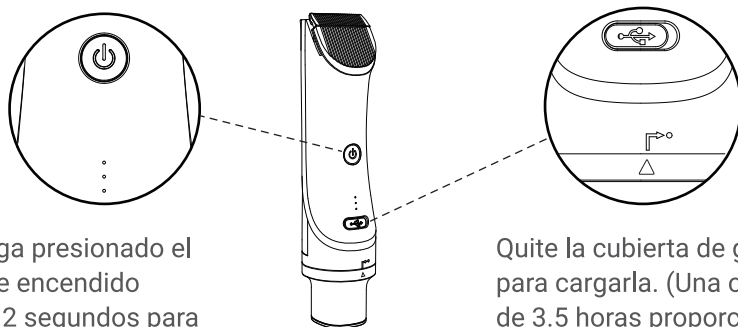

Mantenga presionado el botón de encendido durante 2 segundos para encenderla o apagarla.

Quite la cubierta de goma para cargarla. (Una carga de 3.5 horas proporciona 2.5 horas de batería).

## USO DE LOS ACCESORIOS

---

- 1** • Cepillo para quitar pelo muerto: Puede eliminar rápidamente el pelo suelto de pelajes largos y cortos. Reduce la caída de pelo muerto y enredado hasta en un 95%.
- Por favor, preste atención a los bordes de corte y las partes afiladas al usarlo para evitar lesiones.
  - El uso debe ajustarse a la cantidad de pelo de la mascota, para evitar que se bloquee la succión del accesorio.



- 2** • Cepillo alisador: Puede limpiar el pelo muerto y suelto, así como los residuos en el pelaje. Al mismo tiempo, tiene la función de alargar el pelo, haciéndolo más esponjoso.



- 3** • Cortadora eléctrica: Puede afeitar el pelo de su mascota y aspirarlo hacia el depósito de polvo para evitar que caiga en otros lugares.
- Los 4 peines de corte diferentes se pueden usar para distintos estilos de pelo (solo para fines de recorte).
  - Por favor, preste atención a los bordes de corte y las partes afiladas al usarla para evitar lesiones.



- 4** • Cepillo de boquilla: Se puede usar para limpiar el pelo y la suciedad en mesas, sillas, escritorios, sofás, teclados, etc.



- 5** • Peine de corte: Se puede usar para diferentes estilos de pelo según las necesidades (uso opcional).
- Los accesorios son pequeños y fáciles de perder, por favor, guárdelos adecuadamente cuando no los use.



- 6** • Cepillo rodillo: Se usa para limpiar el pelo de mascotas de la superficie de la ropa, sofás y otras telas.

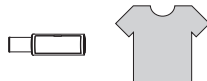



- 7** • Ajuste de succión: Si hay mucho pelo bloqueando el área de succión, ajuste el modo de succión o simplemente tire un poco del pelo hacia afuera y luego aspirelo de nuevo.
-

## MODO DE USO

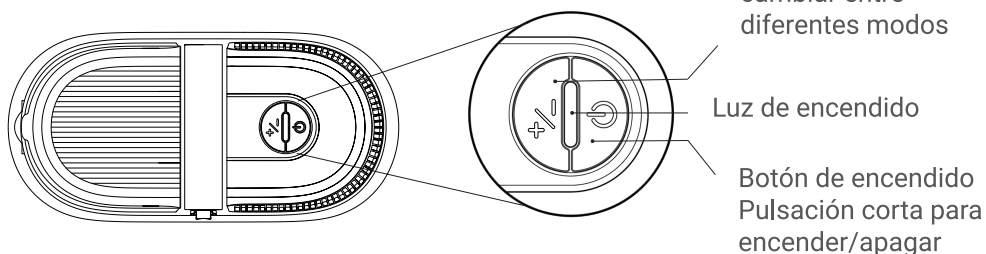
### USO DEL DISPOSITIVO



Accesorio	Modo estándar	Modo mejorado
	Limpieza de huecos y esquinas	Se recomienda para limpieza de polvo y suciedad profunda en huecos y esquinas
	Succión suave Se recomienda para peinar el cabello	Succión mejorada Elimina el pelo suelto y los nudos
	Masaje de aire Se recomienda para dar brillo al cabello	Limpieza profunda Elimina pelo muerto
	Limpieza profunda (Limpia el pelo de mascotas o ropa de personas)	Succión mejorada
	Recorte cómodo (Succión suave)	

# LIMPIEZA Y MANTENIMIENTO

## LIMPIEZA DEL DEPÓSITO DE POLVO

Tenga cuidado al manipular el depósito de polvo.

- Si el depósito de polvo extraído se limpia después de llenarlo de polvo, recuerde instalarlo una vez que esté seco para evitar que entre agua al motor y cause descargas eléctricas o daños a la máquina.
- Mantenga el depósito de polvo seco antes de usarlo o el agua dañará el controlador de potencia.

### 1 Retire el depósito

Levante ligeramente en la dirección de la flecha para retirar el depósito

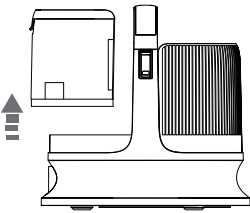

### 2 Abra la tapa para vaciar la basura

Presione la hebilla para abrir el depósito de polvo y vaciar los residuos. Luego, gire el filtro y limpie.

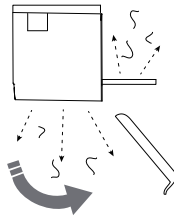

### 3 Instale el depósito de polvo

Instale el depósito de polvo en la dirección de la flecha.

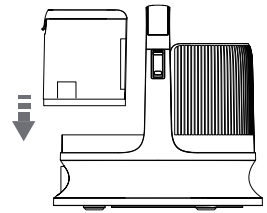

## LIMPIEZA DE LAS CORTADORAS ELÉCTRICAS

### 1 Retire la cuchilla



### 2 aspire/limpie los residuos de la cortadora y la cuchilla

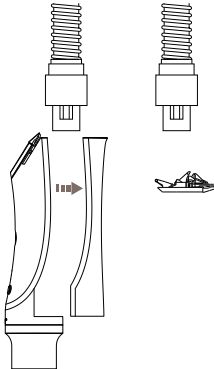

### 3 Aplique un poco de lubricante en la cuchilla

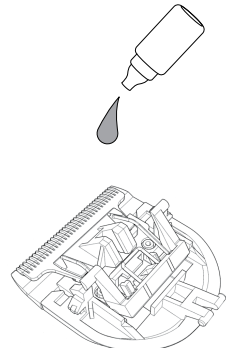

# LIMPIEZA Y MANTENIMIENTO

## LIMPIEZA DE FILTRO (HEPA)

- El filtro debe limpiarse con agua fría al menos cada dos meses.
- Siga la frecuencia de uso y las condiciones; el período de mantenimiento también es diferente; confirme regularmente si está sucio y límpielo.

Al limpiar, recuerde desconectar la fuente de alimentación y desenchufar el enchufe de la toma de corriente.

### 1 Retire el depósito de polvo y el filtro

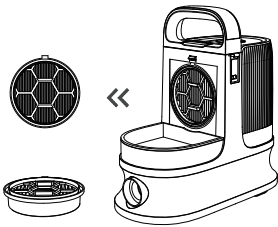

### 2 Lave con agua y drene el agua después del lavado

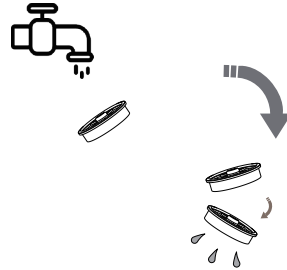

### 3 Colóquelo en un lugar bien ventilado al menos 24 horas.

Instale el filtro HEPA después de que este completamente seco, de lo contrario, podría causar un mal funcionamiento o una descarga eléctrica.

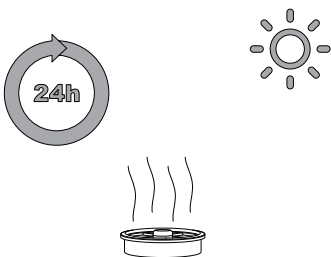

### 4 Vuelva a instalar el filtro HEPA en su lugar original después de que esté completamente seco.

Asegúrese de instalarlo correctamente.

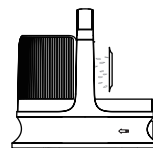
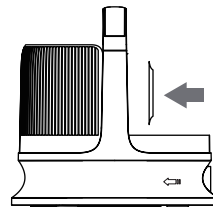

# LIMPIEZA Y MANTENIMIENTO

## LIMPIEZA DE FILTRO DE ESPONJA

- El filtro debe limpiarse con agua fría al menos cada dos meses.
- Siga la frecuencia de uso y las condiciones; el período de mantenimiento también es diferente; confirme regularmente si está sucio y límpielo.

Al limpiar, recuerde desconectar la fuente de alimentación y desenchufar el enchufe de la toma de corriente.

### 1 Retire el depósito de polvo y la esponja

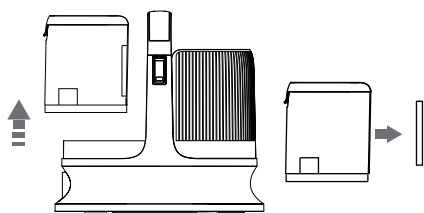

### 2 Lave con agua fría y escurra el agua después de lavar

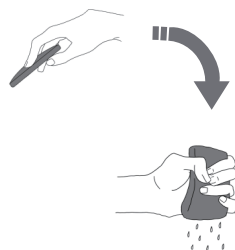

### 3 Colóquelo en un lugar bien ventilado al menos 24 horas

Instale la esponja después de que esté completamente seca, de lo contrario, podría causar un mal funcionamiento o una descarga eléctrica.



### 4 Vuelva a instalar la esponja en su lugar original después de que esté completamente seca.

Asegúrese de instalarlo correctamente.

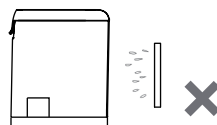
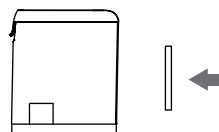

## ALMACENAMIENTO / EXTRACCIÓN DE LA MANGUERA

### MÉTODO DE ALMACENAMIENTO DE LA MANGUERA

Gire la manguera en el sentido de las agujas del reloj alrededor del dispositivo y la manguera encajará la hebilla del lateral del dispositivo para fijarla.

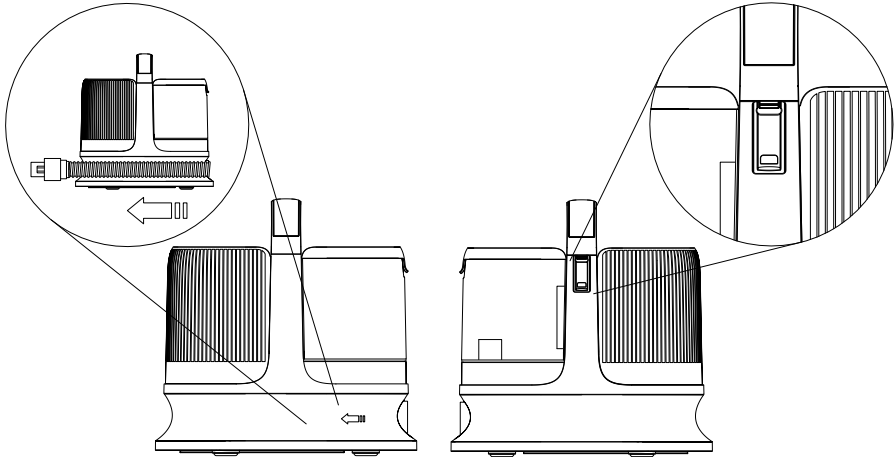

### MÉTODO DE MONTAJE Y DESMONTAJE DE LA MANGUERA

- Montaje de la manguera: inserción recta forzada.
- Extracción de la manguera: Pulgar derecho contra el fuselaje, cuatro dedos contra el enchufe para tirar hacia atrás.

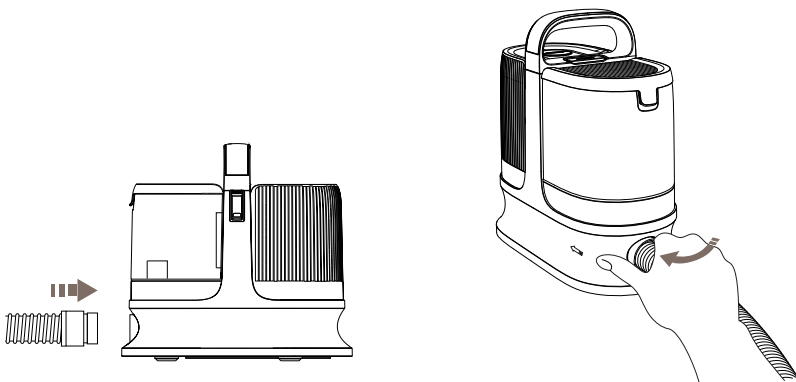

## ALMACENAMIENTO DEL CABLE DE ALIMENTACIÓN

El cable del enchufe de la máquina se enrolla y se almacena en la parte interior del fuselaje, y el enchufe se coloca fuera del fuselaje.

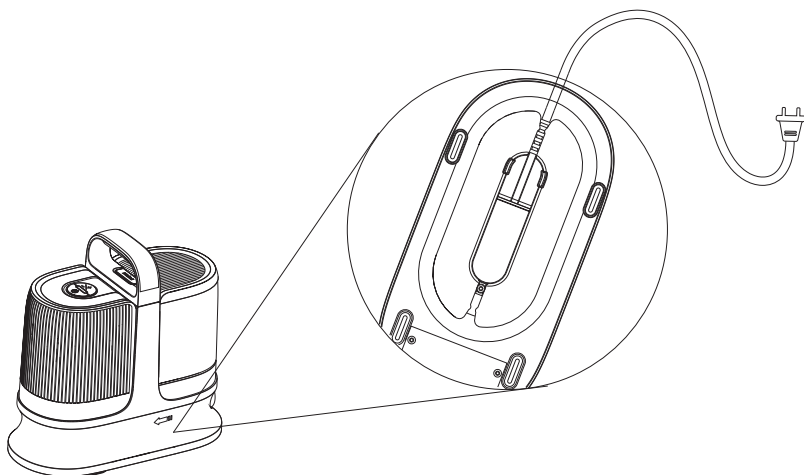

## ESPECIFICACIONES

Modelo: IMA-006, GDV01

Voltaje: 220-240 V~, 50-60 Hz

Potencia: 400 W

N.W: 2.8 kg

Dimensiones del producto: 276 x 133 x 273 mm

Material: ABS/SS/PP

Tipo de aspiradora: Seco

Capacidad del depósito de polvo: 1.3 Lt

Longitud del cable: 2 mt

Uso doméstico exclusivo

Hecho en China

## **SERVICIO POSTVENTA Y GARANTÍA**

Este producto cuenta con una garantía de 1 año a partir de la fecha de compra, bajo condiciones normales de uso.

### **La garantía cubre:**

- Defectos de fabricación.

### **La garantía no cubre:**

- Daños por uso indebido, golpes, intervenciones no autorizadas o desgaste normal.

### **Para reclamar la garantía:**

- Conservar el comprobante de compra.
- Contactar al servicio de atención al cliente autorizado.

## **INFORMACIÓN DE CONTACTO DE SERVICIO AL CLIENTE**

- Sitio web: [www.revoltstore.cl](http://www.revoltstore.cl)
- Soporte: [contacto@ventisbrands.com](mailto:contacto@ventisbrands.com)

IMPORTER & DISTRIBUTOR/IMPORTADOR Y DISTRIBUIDOR CHILE: Ventis SpA. Hendaya 60, piso 13, Las Condes, Santiago, 8320000, Chile. RUT 76229287-4 / MÉXICO: Ventis Retail S.A.P.I. de C.V. Norte 35 #983, interior 16, Nueva Vallejo sección II CP 07750. Alcaldía Gustavo A. Madero, Ciudad de México. Tel: (55) 6826 9609, RFC: VRE190213FY2 / PERÚ: Ventis Perú SAC. Av. Antonio Miró Quesada Nro. 425, INT. 305, Urb. San Felipe - Magdalena del Mar, Lima, Perú. RUC 20603796021 / COLOMBIA: Ventis Colombia SAS. CR 10 N°96 25 OF 612. NIT 901375385.